

# BITT

ist eine

gemeinsame Einrichtung der rheinland-pfälzischen Industrie- und Handelskammern und Handwerkskammern für die Technologie- und Innovationsberatung der rheinland-pfälzischen Wirtschaft.

## Aufgaben und Ziele von

# BITT

sind die Unterstützung der rheinland-pfälzischen Unternehmen durch Beratung in allen technologischen Fragen sowie die Vermittlung von Informationen über Entwicklungen und Trends im Bereich der Technik.

## Fördermittel von

# BITT

werden über Haushaltsmittel des Ministeriums für Wirtschaft, Verkehr, Landwirtschaft und Weinbau Rheinland-Pfalz im Rahmen von Maßnahmen zur Innovationsförderung in Unternehmen zur Verfügung gestellt.

## Zielgruppen von

# BITT

sind kleine und mittlere Unternehmen im Sinne der Empfehlung der Europäischen Kommission betreffend die Definition der Kleinstunternehmen sowie der kleinen und mittleren Unternehmen vom 06. Mai 2003 (Abl. L 124 vom 20. Mai 2003, S. 36) in der jeweils gültigen Fassung. Die Unternehmen müssen ihren Firmensitz oder ihre Betriebsstätte in Rheinland-Pfalz haben.

KMU sind Unternehmen mit:

- weniger als 250 Beschäftigten
- max. 50 Mio. Euro Umsatz oder einer Jahresbilanzsumme von max. 43 Mio. Euro
- die eigenständig sind und keine Anteile von 25% oder mehr an einem Unternehmen halten, bzw. an denen keine Anteile von 25% oder mehr gehalten werden.

**Fragen beantworten Ihnen gerne Ihre zuständigen Technologieberater(innen).**

## BITT Ansprechpartner

### IHK Pfalz

Ludwigsplatz 2-4  
67059 Ludwigshafen

Dipl.-Wirtsch.-Ing.  
Holger Grotelüschen  
☎ 0621 5904-1640  
holger.grotelueschen@pfalz.ihk24.de

Traudel Moll  
☎ 0621 5904-1645  
traudel.moll@pfalz.ihk24.de

### IHK Koblenz

Dr.-Ing. Norbert Strompen  
Schlossstr. 2  
56068 Koblenz  
☎ 0261 106-233  
strompen@koblenz.ihk.de

### IHK Trier

Dipl.-Ing. Heinz Schwind  
Herzogenbuscher Str. 12  
54292 Trier  
☎ 0651 9777-510  
schwind@trier.ihk.de

### IHK Rheinhessen

Dirk Janecke  
Schillerplatz 7  
55116 Mainz  
☎ 06131 262-1703  
Dirk.Janecke@rheinhausen.ihk24.de

### HWK der Pfalz

Joachim Holzer  
Im Stadtwald 15  
67663 Kaiserslautern  
☎ 0631 3677-164  
jholzer@hwk-pfalz.de

### HWK Koblenz

Rolf Müller  
Rizzastr. 24-26  
56068 Koblenz  
☎ 0261 398-571  
rolf.mueller@hwk-koblenz.de

### HWK Trier

Armin Stumpp  
Loebstr. 18  
54292 Trier  
☎ 0651 207-133  
astumpp@hwk-trier.de

### HWK Rheinhessen

Jürgen Schüler  
Dagobertstr. 2  
55116 Mainz  
☎ 06131 999-261  
j.schueler@hwk.de

# BITT

Beratung für Innovation und  
Technologietransfer (BITT)

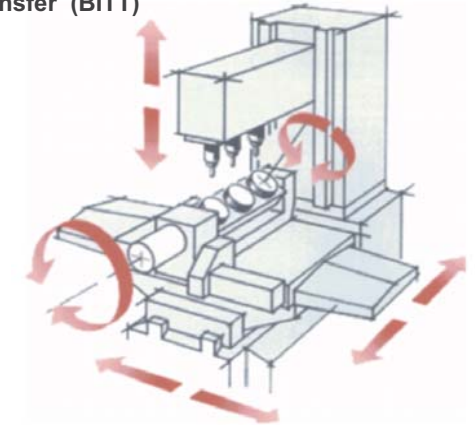

## Technologieberatung

Innovation  
Technologie  
Forschung  
Entwicklung





# BITT

**Innovation  
Technologie  
Forschung  
Entwicklung**

## Herzlich willkommen bei BITT !

Die Technologieberater(innen) der rheinland-pfälzischen Industrie- und Handelskammern und Handwerkskammern sind Ihre ersten Ansprechpartner in allen Fragen zu Förderprogrammen, Kontaktvermittlung, Informationsbeschaffung, neuen Technologien, gewerblichem Rechtsschutz uvm.

Unternehmen müssen, um mit Innovationen am Markt bestehen zu können, ihr fachliches Wissen stetig erweitern. Insbesondere durch die Inanspruchnahme externer Beratungen erfolgt ein Transfer von Wissen in das Unternehmen.

Um diesen Prozess zu unterstützen, bietet das "Beratungsprogramm Innovation und Technologietransfer BITT" des Ministeriums für Wirtschaft, Verkehr, Landwirtschaft und Weinbau Rheinland-Pfalz eine finanzielle Förderung an.

**Verantwortlich betreut wird dieses Programm durch die Technologieberater(innen) der Kammern.**

## BITT -Förderung von:

### Technologieorientierte Beratungen

- neue Produktionskonzepte;
- Aufbau neuer Herstellungsverfahren und innovativer Produktionsabläufe einschließlich organisatorischer Abläufe);
- verbesserter Nutzung neuer Technologien im Produkt- und Fertigungsbereich;
- Qualifizierung des Mitarbeiterstabes um veränderten Anforderungsprofilen durch neue Technologien und Verfahren effizient unterstützen zu können;
- Themen des Umweltschutzes, zur Energieeinsparung und der Ressourceneffizienz;
- Planung, Beantragung und Durchführung von Forschungs- und Entwicklungsvorhaben,
- Markteinführung und Erschließung des Marktes von neu entwickelten Produkten, Verfahren und Dienstleistungen,
- Fragestellungen des Produktdesigns für technologieorientierte Produkte
- Beratungen zum organisatorischen Aufbau eines betriebsspezifischen Qualitätsmanagementsystems (QMS).

### Begutachtungen

- Begutachtung von technologieorientierten Fördervorhaben, insbesondere bei Zuschuss-, Darlehens- und Beteiligungsprogrammen des Landes Rheinland-Pfalz und der Investitions- und Strukturbank Rheinland-Pfalz (ISB) GmbH.

### Informationsvermittlungsstellen

- Inanspruchnahme von Informationsvermittlungsstellen / Datenbanken.

**Antraganehmende Stellen sind die IHKs und HWKs in Rheinland-Pfalz.**

**Innovation Technologie Forschung**

## BITT -Fördersätze:

### Förderkonditionen

#### Beratungen und Begutachtungen

#### Zuschusshöhe

- Die Zuschusshöhe **beträgt 50 v.H.** der in Rechnung gestellten Beträge (ohne Fahrtkosten und Auslagen), jedoch **maximal 400 Euro pro Tagewerk**.  
Bei Beratungen durch Hochschullehrer oder durch Forschungs- und Beratungseinrichtungen mit Beteiligung der öffentlichen Hand werden **maximal 250 Euro pro Tagewerk** gefördert.

#### Informationsvermittlungsstellen/Datenbanken

- Der Zuschuss **beträgt 50 v.H.** der in Rechnung gestellten Beträge, jedoch **maximal 500 Euro je Recherche**.

#### Maximale Anzahl zuwendungsfähiger Tagewerke

- Bei **Beratungen** 15 Tagewerke in 3 Jahren; davon bis zu 3 Tagewerken für die Einführung spezieller EDV / Informationstechnik, wobei die in Aussicht genommene Gesamtinvestition mindestens 10 T€ betragen muss.
- Bei **Begutachtungen** werden bis zu 15 Tagewerke in 3 Jahren anerkannt.
- Für die Inanspruchnahme von **Informationsvermittlungsstellen / Datenbankrecherchen** werden bis zu 15 Inanspruchnahmen in 3 Jahren anerkannt.

**Entwicklung Innovation Technologie**